

Invasatrice mod. IV1-TV1
Potting machine

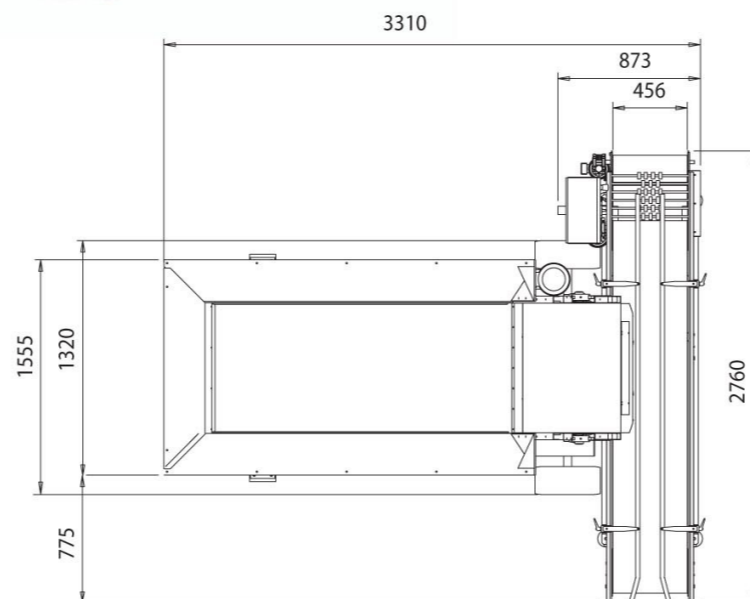

ACCESSORI
- Decastatore vasi

ACCESSORIES
- Pots destacker

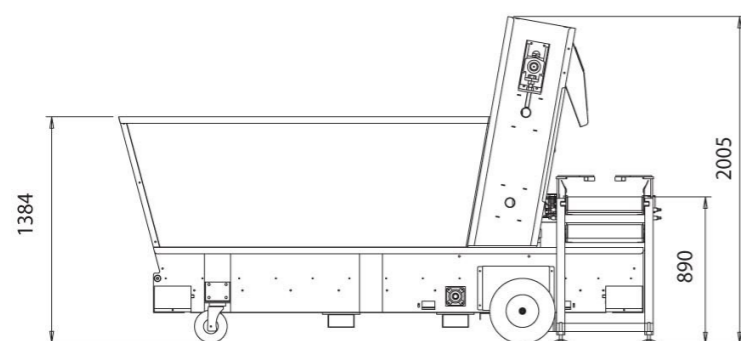

Macchina adatta al riempimento di vasi da vivaio completa di tramoggia di carico torba e nastro di movimentazione vasi con vibratore. La macchina permette di lavorare (inserire la pianta, pressare la torba ecc.) sotto la bocca di carico torba senza pericolo per l'operatore poiché il vaso avanza su di un nastro liscio guidato lateralmente. La torba in eccesso che cade ed avanza sul nastro con i vasi, si deposita successivamente su un nastro di recupero sottostante che la riporta nella tramoggia. I vasi proseguono dritti e puliti e possono andare direttamente su un nastro di trasporto (mod. NT) fino al luogo di scarico. La macchina può essere accessoriata con un caricatore di vasi evitando di posizionarli manualmente sul nastro. Le velocità di carico torba, avanzamento vasi e vibrazione sono regolabili dal quadro elettrico.

DATI TECNICI

Diametro vasi: da 15 a 40 cm
Capacità tramoggia: 2000/3000 L
Capacità scarico torba: 250 L/min
Potenza installata: 3,5 kW, 400 V, 3F+N+T, 50Hz
Peso: 1200 Kg



Machine suited for filling pots, complete with peat hopper and pot transport belt with vibrator. This type of potting machine allows to work (insert the plant, press the peat, etc.) under the peat loading outlet with no hazard to the operator since the pot advances on a smooth belt laterally guided. The exceeding peat from the transport belt falls on recovering bottom belt, back to the hopper. The pots move ahead clean directly onto a transport belt (mod. NT) to the place of unloading. Pots can be dispensed either manually or automatically with the use of a pot destacker (optional). The speed of peat loading, pot movement and vibration can be controlled from the electrical panel.

TECHNICAL DATA

Diameter of pots: from 15 up to 40 cm
Hopper capacity: 2000/3000 l
Peat discharge capacity: 250 l/min
Installed power: 3,5 kW, 400 V, 3PH+N+E, 50Hz
Weight: 1200 Kg

