

Riempitore mod. RC5-TR5C /TR5
Trayfiller

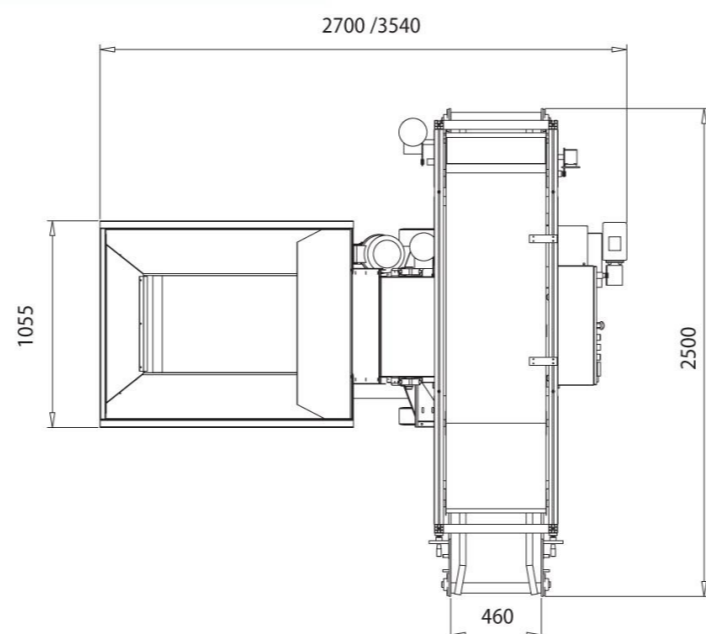

- ACCESSORI**
- Nastro forato in base al contenitore
- ACCESSORIES**
- Mask belt according to the tray

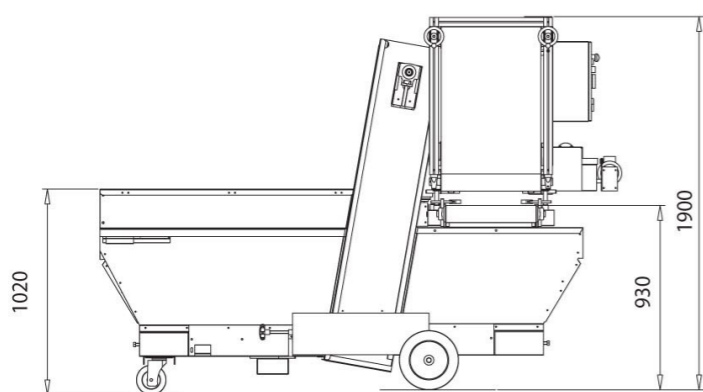

Macchina con speciale nastro forato per riempire in modo pulito vasi sporgenti su porta-vaso. Grazie alla regolazione elettronica della velocità palette, avanzamento nastro e vibrazione è possibile determinare la densità del terriccio. Il riempitore è dotato di sistema di sonde di livello per caricare in automatico la torba sulla testa di riempimento e alimentare direttamente seminatrici o trapiantatrici, eliminando così la manipolazione dei contenitori ed il loro stoccaggio.

- Composizione macchina:**
- Tramoggia di carico torba
 - Nastro trasporto contenitori
 - Vibratore
 - Testa di riempimento
 - Gruppo spazzola rotante
 - Nastro di recupero torba in eccesso

DATI TECNICI

Capacità produttiva: fino a 800 contenitori/ora
 Capacità tramoggia: 650 /1800 L
 Dimensione max contenitori: 600x400x150 mm
 Potenza installata: 3,3 kW, 400 V, 3F+N+T, 50Hz
 Peso: 730 Kg



Machine with perforated special belt to fill in a clean way protruding pots in shuttle tray. Thanks to the mechanical speed adjustment of the paddles, transport belt and vibrator, it is possible to regulate the density of the peat. This filler is equipped with an electronic control to load automatically the peat in the filling head. This machine can feed directly seeding or transplanting lines, thus eliminating the handling and storage of trays.

- Machine composition:**
- Soil hopper
 - Trays transport belt
 - Vibrator
 - Filling head
 - Rotating brush group
 - Bottom belt to recover exceeding of soil

TECHNICAL DATA

Production capacity: up to 800 trays/hour
 Hopper capacity: 650/1800 l
 Maximum trays size: 600x400x150 mm
 Installed power: 3,3 kW, 400 V, 3PH+N+E, 50Hz
 Weight: 730 Kg

